

Рекомендации по эксплуатации

1. Мебель рекомендуется эксплуатировать в проветриваемом, сухом помещении с температурой воздуха не ниже 10С и относительной влажностью не более 70%.
2. Мебель, транспортируемую в условиях минусовой температуры, при установке в помещении следует немедленно протереть сухой мягкой тканью как снаружи, так и внутри.
3. Мебель должна быть защищена от прямого попадания солнечных лучей, не должна размещаться вблизи отопительных приборов, сырых и холодных стен. Поверхность деталей мебели оберегать от попадания влаги, щелочей, ацетона, спирта и кислот, а также от механических повреждений. На поверхность мебели не следует ставить горячие предметы. При случайном попадании жидкости мебель немедленно протереть мягкой тканью. Удалять пыль с поверхности, облицованной специальными пленками, следует сухой мягкой тканью.
4. Зеркала и стекла рекомендуется чистить любыми средствами, предназначенными для этих целей.
5. В мебели, имеющей крепление болтами, винтами, шурупами, при ослаблении соединений, необходимо периодически подтягивать все крепёжные элементы.
6. От новой мебели может исходить естественный запах материалов, из которых она изготовлена. Запах может сохраняться в течении 3-4 недель с момента сборки. Для снижения интенсивности запаха рекомендуется протирать поверхности тканью, смоченной мягким моющим средством, вытирать чистой сухой тканью и проветривать помещение. Данные действия необходимо повторять 3 раза в день.

При правильной эксплуатации изделия срок службы составляет 10 лет.

Внимание!

В случае обнаружения производственных дефектов обратитесь к продавцу с гарантийным талоном, заполненным по месту приобретения изделия. Гарантийный талон выписывается отдельным документом и заполняется продавцом на момент продажи изделия.

К сведению покупателя

Предприятие оставляет за собой право вносить изменения в конструктивные элементы мебели на основе внедрения передовых технологий, улучшающих качество выпускаемой продукции.



Россия
ООО "Мебельная фабрика "КОМПАСС"
г. Севастополь, пр. Генерала Острякова, 15А



ИНСТРУКЦИЯ ПО СБОРКЕ И ЭКСПЛУАТАЦИИ

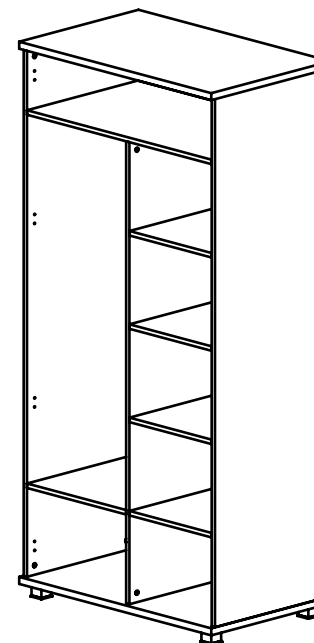

Мебель бытовая "СкайЛайт"

Шкаф платяной СЛ-06

Габаритные размеры в мм,
934x580x1980

(длина; ширина; высота)

ГОСТ 19917-2014
ГОСТ 16371-2014

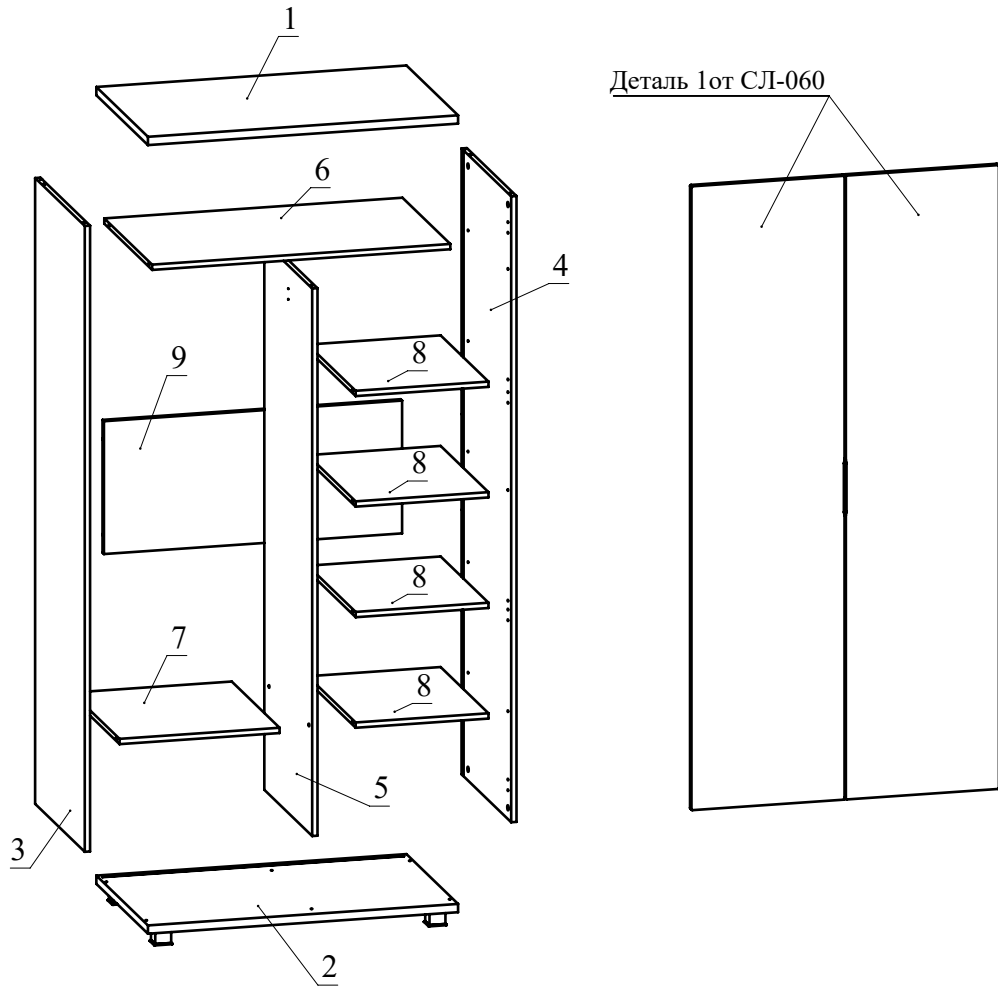

Рекомендованный порядок сборки.

1. Вкрутите шпильки минификсов в детали 1, 2, 3, 5, 6 (Рис. 1а, Рис. 1б).
2. Установите двойной болт минификса в деталь 5 (Рис. 1б).
3. Вставьте головки минификсов в детали 3, 4, 5, 6, 7, 8 (Рис. 2).
4. При помощи шурупов 3,5х16 закрепите петли накладные на фасады дверей от СЛ-060 (Рис. 3).
5. Установите ручки на фасады дверей (СЛ-060) и закрепите их при помощи шурупов 3х12 (Рис. 3).
6. Соберите сборку согласно схемы, затягивая головки минификсов конфирматным ключом по часовой стрелке до упора (Рис. 4).
7. К полученной конструкции последовательно присоедините детали 6, 9, 7 и затяните головки минификсов. Установите деталь 3 на детали 6, 7, 9 и затяните головки минификсов (Рис. 5).
8. Установите деталь 1 на детали 3 и 4 и затяните головки минификсов (Рис. 6). В пазы деталей 1, 3, 4 установите задние стенки 10 из ДВП. Между задними стенками установите профиль для ДВП.
9. Установите деталь 2 на детали 3 и 4 и затяните головки минификсов (Рис. 7).
10. Прикрутите при помощи шурупов 3,5х16 опоры к детали 2 (Рис. 8).
11. На деталях 3 и 5 при помощи шурупов 3,5х16 закрепите держатели для трубы. Установите трубу овальную в держатели для трубы.
12. Установите фасады дверей СЛ-060, закрепив при помощи евровинтов ответные планки петель на деталях 3, 4 (Рис. 9).
13. Отрегулируйте фасады дверей СЛ-060 с помощью регулировочных винтов (Рис. 10).
14. Вставьте заглушки минификсов.

Рис.8



Рис.9



Рис.10

Ведомость деталей

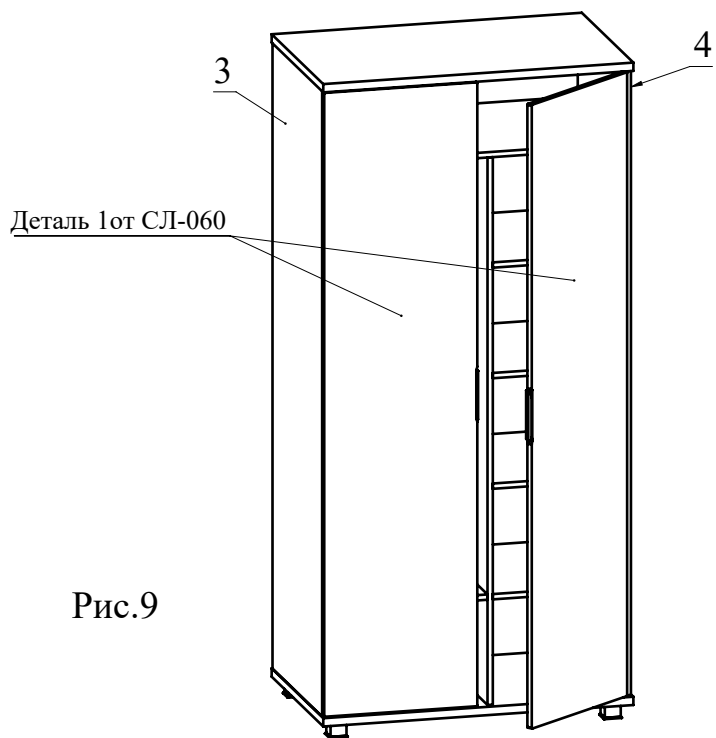
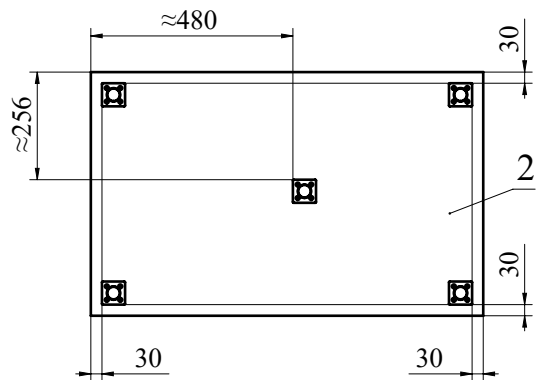
№	Ширина	Длина	Кол.
1	580	934	1
2	580	934	1
3	558	1885	1
4	558	1885	1
5	538	1649	1
6	538	898	1
7	538	482	1
8	538	400	4
9	400	898	1
10	453	1895	2

Ведомость комплектующих

№	Рис.	Наименование	Кол.
1		Шпилька минификса	36
2		Головка минификса	40
3		Заглушка минификса	40
4		Двойной болт минификса	2
5		Держатель трубы	2
6		Шуруп 3,5x16	46
7		Труба овальная	1
8		Профиль для ДВП	1
9		Петля накладная с газовым амортизатором	8
10		Евровинт для петли	16
11		Ручка профильная	2
12		Шуруп 3x12	4
13		Ключ конфирматный	1
14		Опора регулируемая N2	5

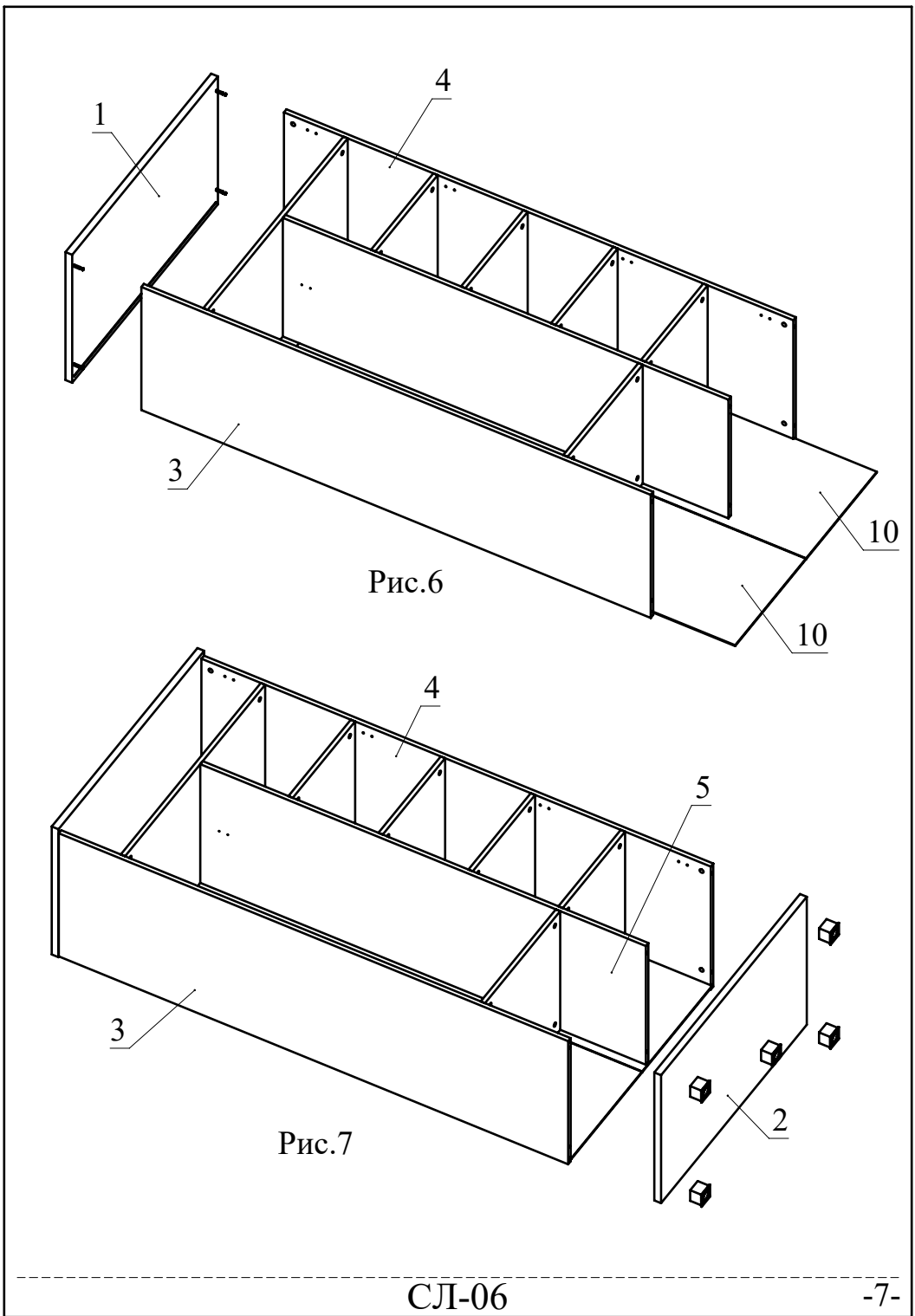
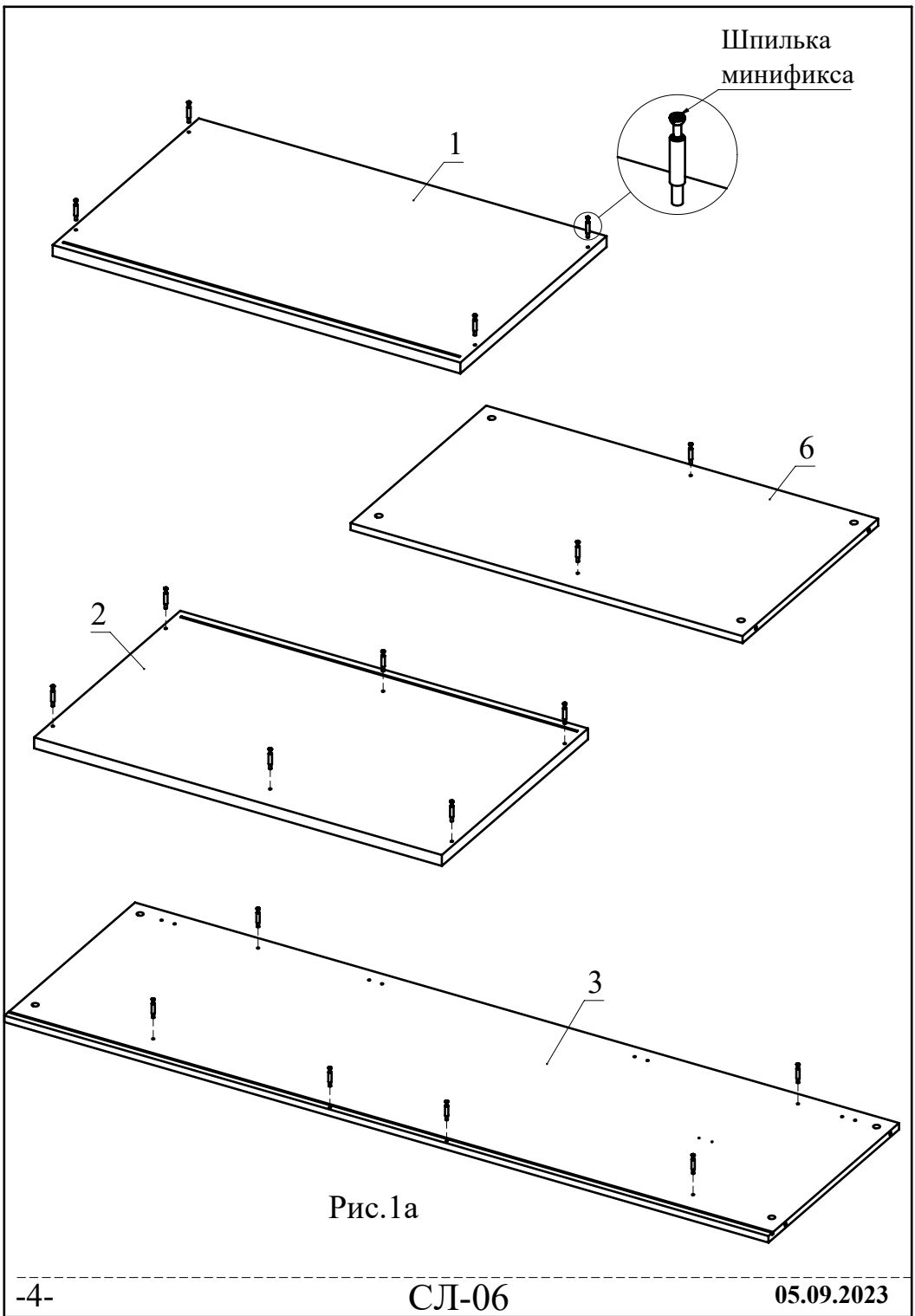



Рис.16



Стрелочка должна указывать на отверстие в торце детали

Петля накладная

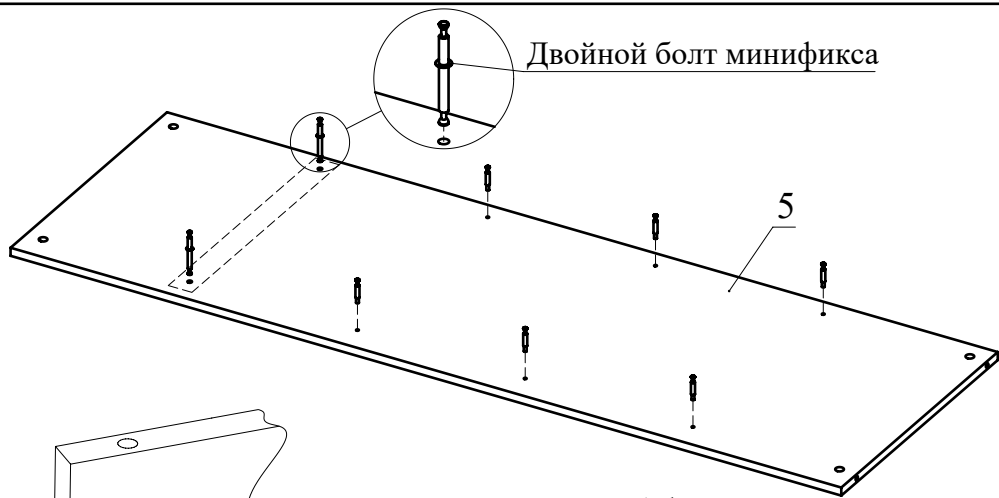
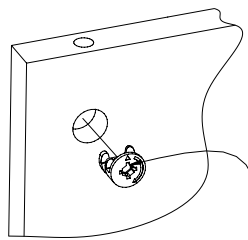
Рис.2



Рис.3



Рис.4

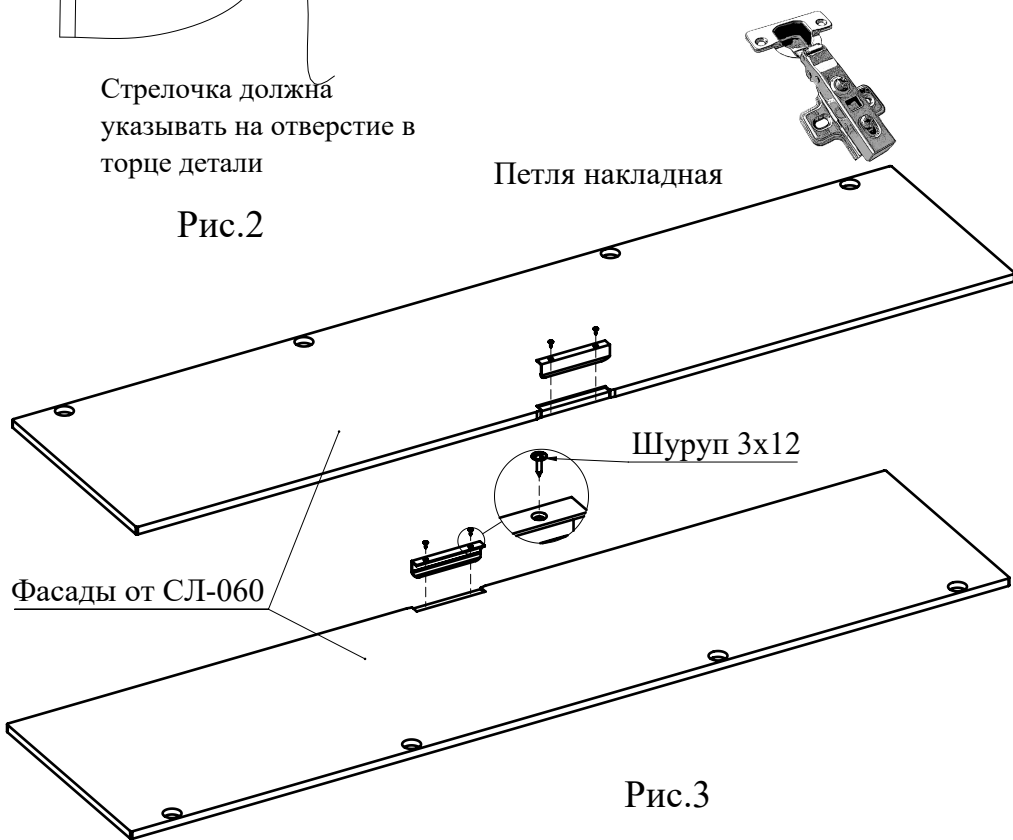
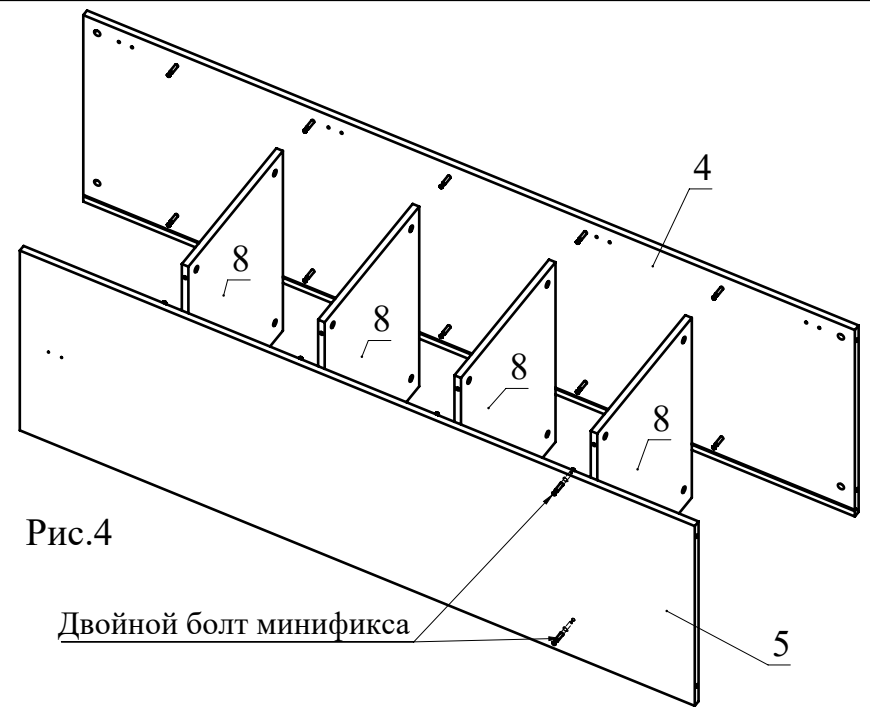
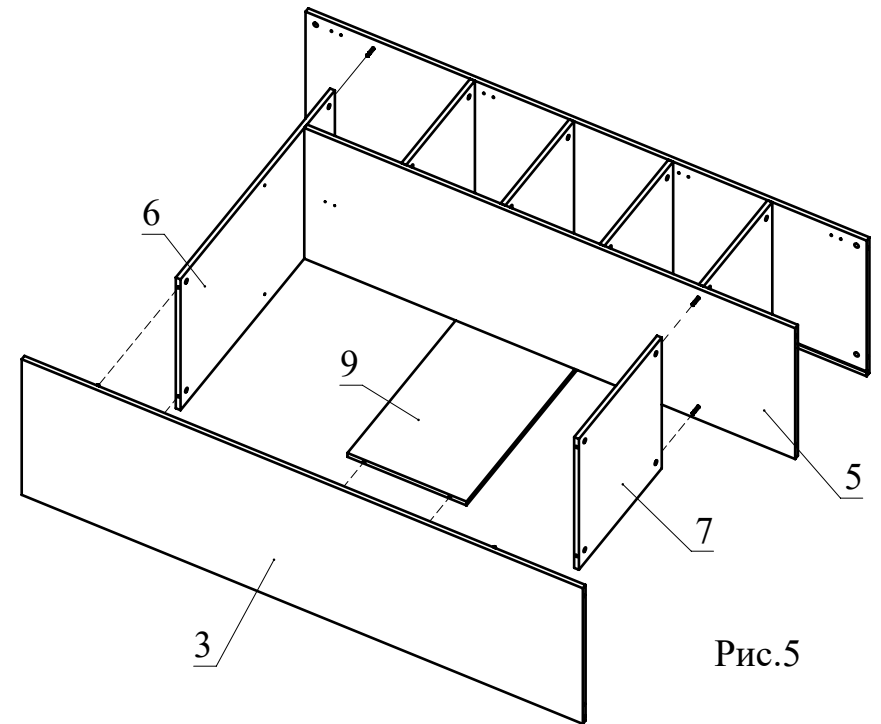

Рис.5