

## Рекомендации по эксплуатации

1. Мебель рекомендуется эксплуатировать в проветриваемом, сухом помещении с температурой воздуха не ниже 10С и относительной влажностью не более 70%.
2. Мебель, транспортируемую в условиях минусовой температуры, при установке в помещении следует немедленно протереть сухой мягкой тканью как снаружи, так и внутри.
3. Мебель должна быть защищена от прямого попадания солнечных лучей, не должна размещаться вблизи отопительных приборов, сырых и холодных стен. Поверхность деталей мебели оберегать от попадания влаги, щелочей, ацетона, спирта и кислот, а также от механических повреждений. На поверхность мебели не следует ставить горячие предметы. При случайном попадании жидкости мебель немедленно протереть мягкой тканью. Удалять пыль с поверхности, облицованной специальными пленками, следует сухой мягкой тканью.
4. Зеркала и стекла рекомендуется чистить любыми средствами, предназначенными для этих целей.
5. В мебели, имеющей крепление болтами, винтами, шурупами, при ослаблении соединений, необходимо периодически подтягивать все крепёжные элементы.

При правильной эксплуатации изделия срок службы составляет 10 лет.

### Внимание!

В случае обнаружения производственных дефектов обратитесь к продавцу с гарантийным талоном, заполненным по месту приобретения изделия. Гарантийный талон выписывается отдельным документом и заполняется продавцом на момент продажи изделия.

### К сведению покупателя

Предприятие оставляет за собой право вносить изменения в конструктивные элементы мебели на основе внедрения передовых технологий, улучшающих качество выпускаемой продукции.

## ИНСТРУКЦИЯ ПО СБОРКЕ И ЭКСПЛУАТАЦИИ

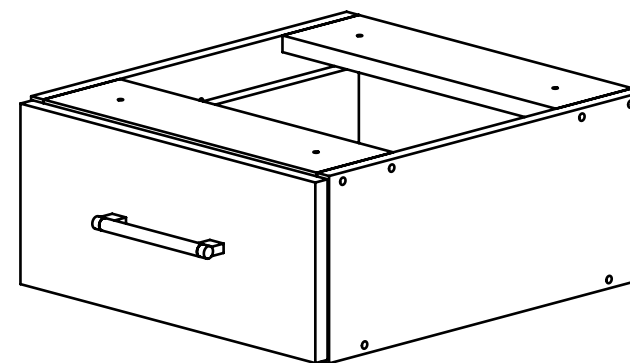

## Мебель бытовая "Офис" Тумба подвесная ОФ-26

Габаритные размеры в мм,  
**390x429x180**

(длина; ширина; высота)

**ГОСТ 19917-2014**  
**ГОСТ 16371-2014**

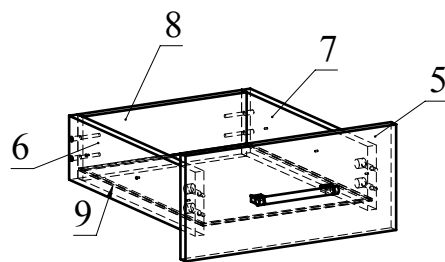
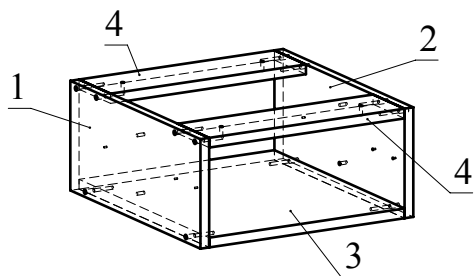

Ведомость деталей			
№	Ширина	Длина	Кол.
1	413	180	1
2	413	180	1
3	413	358	1
4	100	358	2
5	173	386	1
6	105	400	1
7	105	400	1
8	105	300	1
9	394	310	1

Ведомость комплектующих			
№	Рис.	Наименование	Кол.
1		Ручка C29-128	1
2		Конфирмат 7x50	16
3		Заглушка конфирматная	16
4		Шпилька минификса	4
5		Головка минификса	4
6		Заглушка минификса	4
7		Шуруп 4x30 с круглой головкой	2
8		Телескоп 400	1
9		Шуруп 3,5x16	12
10		Шуруп 4x30	6
11		Ключ конфирматный	1

#### Рекомендованный порядок сборки изделия

1. Подготовьте детали к сборке. Для этого вкрутите шпильки минификс в деталь 5 (Рис.1). Затем вставьте головки минификс в детали 6 и 7 (Рис.2).
2. Отсоедините от основания телескопических направляющих внутренние планки, отогнув пластиковый рычажок фиксатора (Рис.3). Основания телескопических направляющих закрепите на деталях 1 и 2 (Рис.4).
3. Соедините детали 4 и 3 с деталью 1 при помощи конфирмат. Соедините деталь 2 с полученной конструкцией при помощи конфирмат.
4. Соберите ящик. Для этого соедините деталь 6, 7 с деталью 8 при помощи конфирмат. Вставьте деталь 9 (ДВП) в пазы. Соедините деталь 5 с полученной конструкцией и затяните головки минификс (Рис.5).
5. Вставьте ящик и заглушки конфирмат и минификс (Рис.7).
6. При помощи шурупов 4x30 прикрутите тумбу к столу.



Рис.1



Рис.2

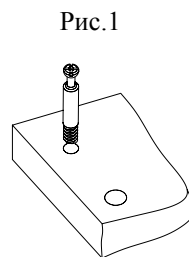

Рис.3

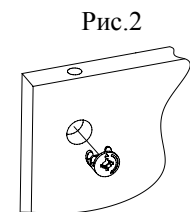

Рис.4

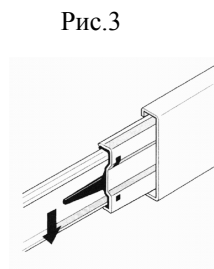

Рис.5

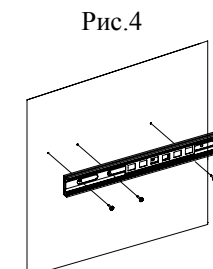

Рис.6

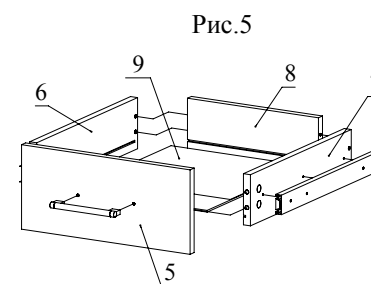
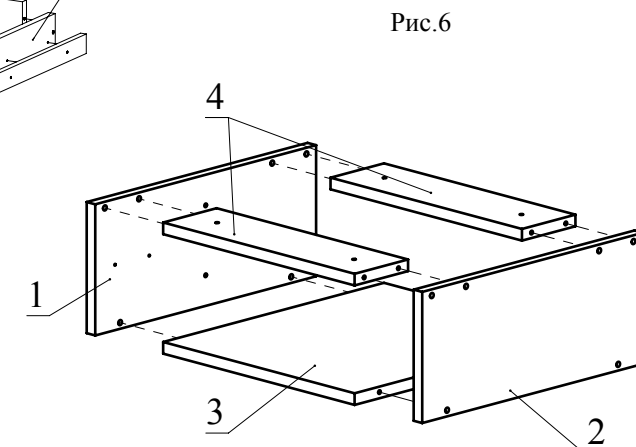
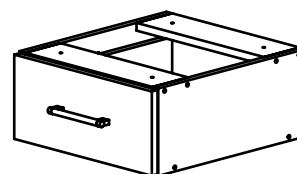

Рис.7