

## Рекомендации по эксплуатации

1. Мебель рекомендуется эксплуатировать в проветриваемом, сухом помещении с температурой воздуха не ниже 10С и относительной влажностью не более 70%.
2. Мебель, транспортируемую в условиях минусовой температуры, при установке в помещении следует немедленно протереть сухой мягкой тканью как снаружи, так и внутри.
3. Мебель должна быть защищена от прямого попадания солнечных лучей, не должна размещаться вблизи отопительных приборов, сырых и холодных стен. Поверхность деталей мебели оберегать от попадания влаги, щелочей, ацетона, спирта и кислот, а также от механических повреждений. На поверхность мебели не следует ставить горячие предметы. При случайном попадании жидкости мебель немедленно протереть мягкой тканью. Удалять пыль с поверхности, облицованной специальными пленками, следует сухой мягкой тканью.
4. Зеркала и стекла рекомендуется чистить любыми средствами, предназначенными для этих целей.
5. В мебели, имеющей крепление болтами, винтами, шурупами, при ослаблении соединений, необходимо периодически подтягивать все крепёжные элементы.

При правильной эксплуатации изделия срок службы составляет 10 лет.

### Внимание!

В случае обнаружения производственных дефектов обратитесь к продавцу с гарантийным талоном, заполненным по месту приобретения изделия. Гарантийный талон выписывается отдельным документом и заполняется продавцом на момент продажи изделия.

### К сведению покупателя

Предприятие оставляет за собой право вносить изменения в конструктивные элементы мебели на основе внедрения передовых технологий, улучшающих качество выпускаемой продукции.



Россия  
ООО "Мебельная фабрика "КОМПАСС"  
г. Севастополь, пр. Генерала Острякова, 15А



## ИНСТРУКЦИЯ ПО СБОРКЕ И ЭКСПЛУАТАЦИИ

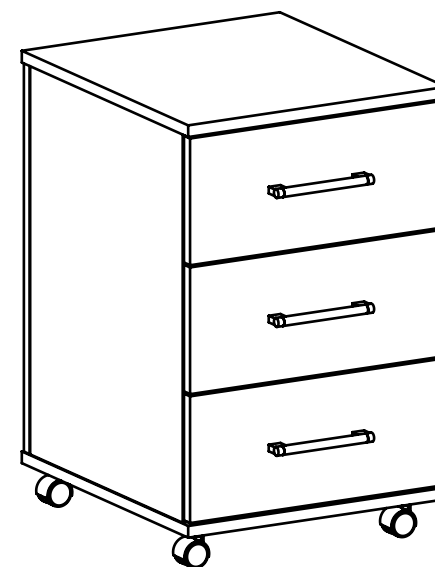

**Мебель бытовая "Офис"**

**Тумба мобильная ОФ-22**

Габаритные размеры в мм,  
**394x440x615**  
(длина; ширина; высота)  
**ГОСТ 16371-2014**

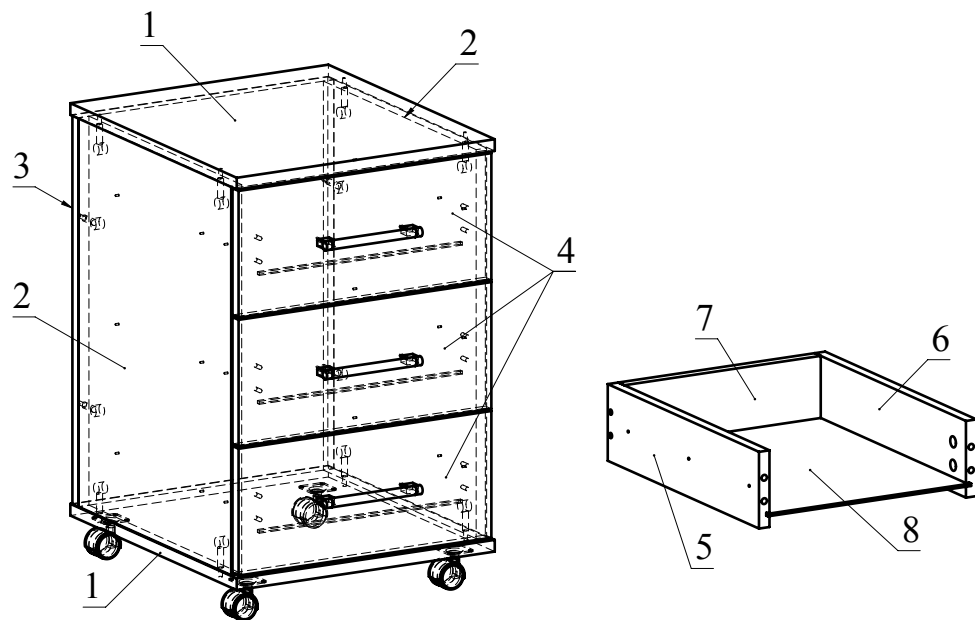

### Рекомендованный порядок сборки изделия

1. Подготовьте детали к сборке. Для этого вкрутите шпильки минификс в детали 1,3 и 4 (Рис.1). Затем вставьте головки минификс в детали 2,5 и 6 (Рис.2).
2. Отсоедините от основания телескопических направляющих внутренние планки, отогнув пластиковый рычажок фиксатора (Рис.3). Основания телескопических направляющих закрепите на детали 2 шурупами 3,5x16 (Рис.4).
3. Соедините детали 2 и 3, затяните головки минификс. Соедините детали 1 с полученной конструкцией, затяните головки минификс. Закрепите ролики шурупами 3,5x16 (Рис.5).
4. Соберите ящики. Для этого соедините детали 5,6 и 7 с помощью конфирмат. Затем вставьте деталь 8 в паз. Соедините детали 4 и 5,6, затяните головки минификс. Внутренние планки телескопических направляющих закрепите на деталях 5 и 6 шурупами 3,5x16. С помощью шурупов 4x30 с круглой головкой прикрутите ручку на деталь 4 (Рис.6).
5. Вставьте ящики и заглушки для конфирмат (Рис.7).

Ведомость деталей

№	Ширина	Длина	Кол.
1	440	394	2
2	404	532	2
3	390	532	1
4	173	386	3
5	105	400	3
6	105	400	3
7	105	300	3
8	394	310	3

Ведомость комплектующих

№	Рис.	Наименование	Кол.
1		Ручка C29-128	3
2		Головка минификса	24
3		Шпилька минификса	24
4		Заглушка минификса	24
5		Конфирмат 7x50	12
6		Заглушка конфирматная	12
7		Шуруп 4x30 с круглой головкой	6
8		Телескоп 400	3
9		Шуруп 3,5x16	52
10		Колесо d35 на платформе	4
11		Ключ конфирматный	1

Рис.1



Рис.1



Рис.3

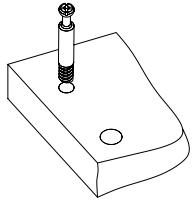

Рис.4

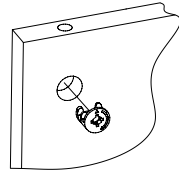

Рис.6

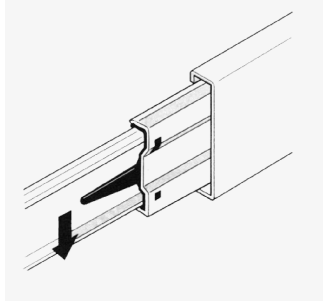

Рис.5

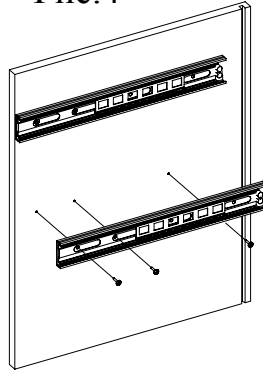

Рис.7

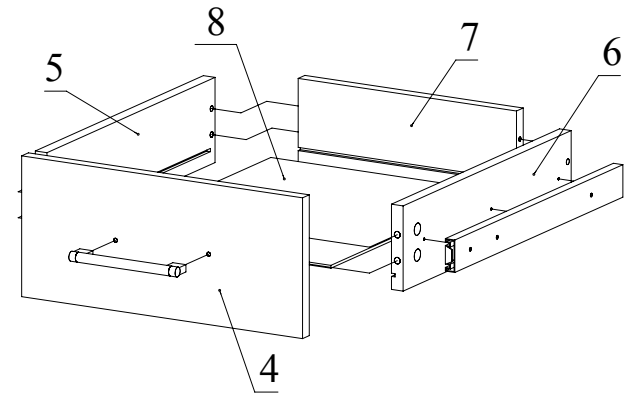
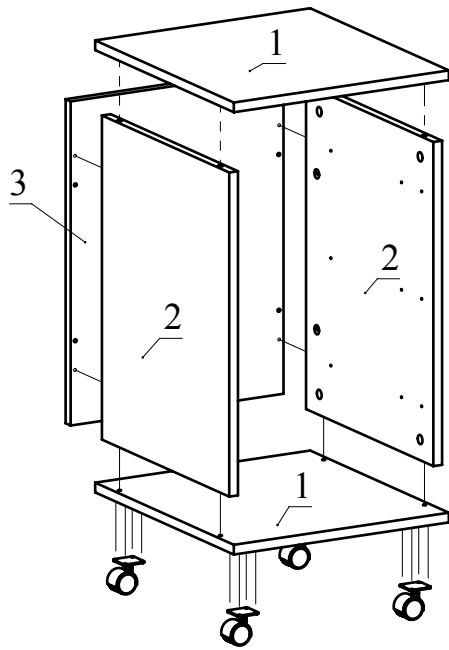
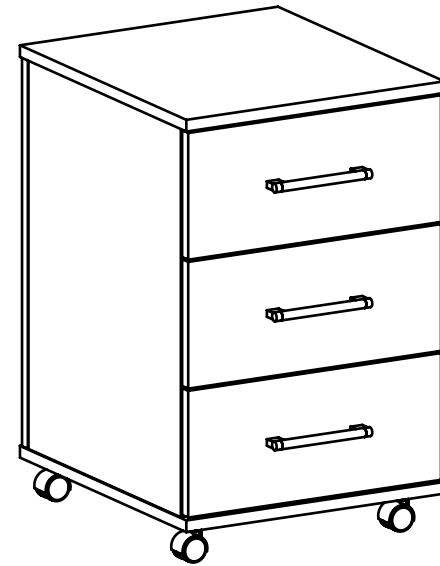

ОФ-22

ОФ-22