

Рекомендации по эксплуатации

1. Мебель рекомендуется эксплуатировать в проветриваемом, сухом помещении с температурой воздуха не ниже 10С и относительной влажностью не более 70%.
2. Мебель, транспортируемую в условиях минусовой температуры, при установке в помещении следует немедленно протереть сухой мягкой тканью как снаружи, так и внутри.
3. Мебель должна быть защищена от прямого попадания солнечных лучей, не должна размещаться вблизи отопительных приборов, сырых и холодных стен. Поверхность деталей мебели оберегать от попадания влаги, щелочей, ацетона, спирта и кислот, а также от механических повреждений. На поверхность мебели не следует ставить горячие предметы. При случайном попадании жидкости мебель немедленно протереть мягкой тканью. Удалять пыль с поверхности, облицованной специальными пленками, следует сухой мягкой тканью.
4. Зеркала и стекла рекомендуется чистить любыми средствами, предназначенными для этих целей.
5. В мебели, имеющей крепление болтами, винтами, шурупами, при ослаблении соединений, необходимо периодически подтягивать все крепёжные элементы.

При правильной эксплуатации изделия срок службы составляет 10 лет.

Внимание!

В случае обнаружения производственных дефектов обратитесь к продавцу с гарантийным талоном, заполненным по месту приобретения изделия. Гарантийный талон выписывается отдельным документом и заполняется продавцом на момент продажи изделия.

К сведению покупателя

Предприятие оставляет за собой право вносить изменения в конструктивные элементы мебели на основе внедрения передовых технологий, улучшающих качество выпускаемой продукции.

ИНСТРУКЦИЯ ПО СБОРКЕ И ЭКСПЛУАТАЦИИ

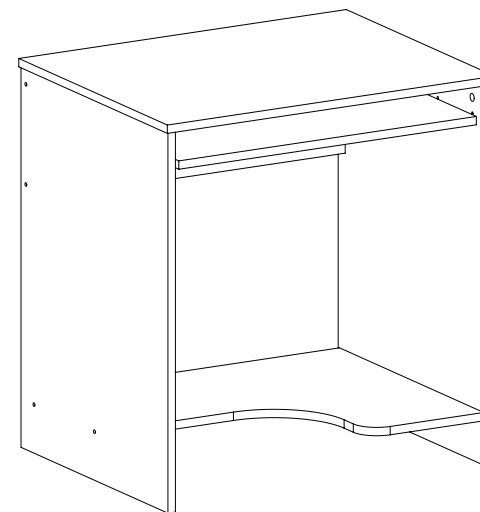

Мебель бытовая "Эконом-стандарт"

Стол компьютерный
С-233

Габаритные размеры в мм,
700x550x750
(длина; ширина; высота)

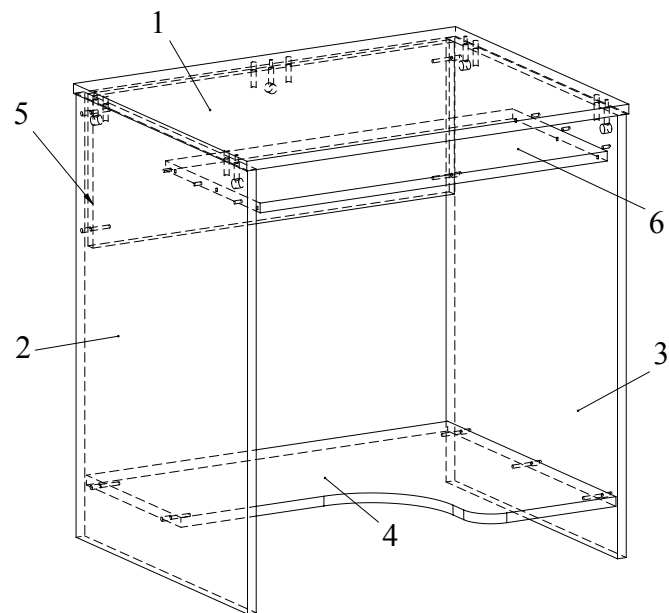

Ведомость деталей				
№	Наименование	Ширина	Длина	Кол
1	Столешница	550	700	1
2	Боковина	544	729	1
3	Боковина	544	729	1
4	Полка	534	662	1
5	Царга	250	662	1
6	Выдвижная полка	300	636	1

Ведомость комплектующих			
№	Рис.	Наименование	Кол
7		Ключ конфирматный	1
8		Подпятник (гвоздь)	4
9		Головка минификса	5
10		Направляющие 300 мм	1
11		Шуруп 3,5x16	6
12		Винт М5х10,5	6
14		Шпилька минификса	5
15		Шкант	6
16		Заглушка минификса	5
17		Конфирмат 7x50	9
18		Заглушка конфирматная	9

Рекомендованный порядок сборки изделия

1. При помощи винтов 5x10.5 установить направляющие длиной 300 на боковины 2, 3. **Внимание:** данные направляющие закрепляются во вторые (большие) отверстия. Установить полочки направляющих на выдвижной полке 2 (Рис.1).
2. Вкрутить шпильки минификсов в соответствующие плоскостные отверстия столешницы 1 (Рис. 2).
3. Вставить головки минификсов в соответствующие плоскостные отверстия боковины 2, 3 и царги 5 (Рис. 3).
4. Вбить шканты в соответствующие торцевые отверстия боковины 2, 3 царги 5.
5. Скрепить конфирматами 7x50 боковину 2, 3 с полкой 4 и царгой 5. Вбить подпятники в торцы деталей 2, 3 (Рис. 4).
6. Установить столешницу 1 и затянуть головки минификсов конфирматным ключом (Рис. 5).
7. Вставить в направляющие выдвижную полку (Рис. 6).



Рис.1



Рис.2

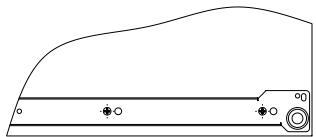

Рис.3

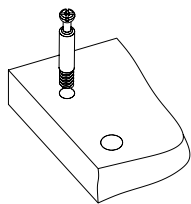

Рис.4

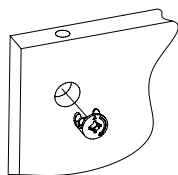

Рис.5

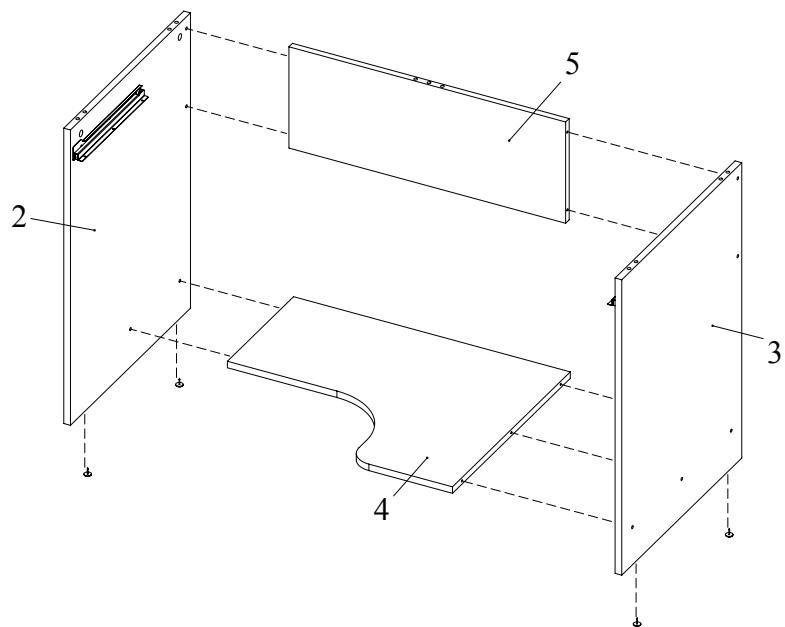
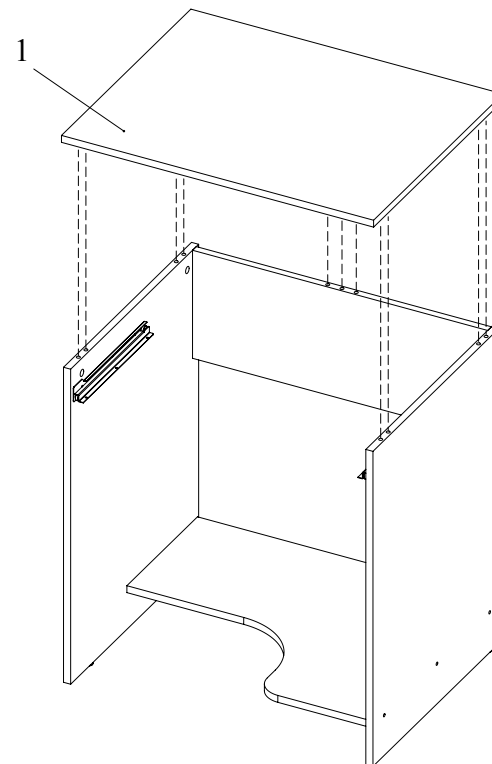
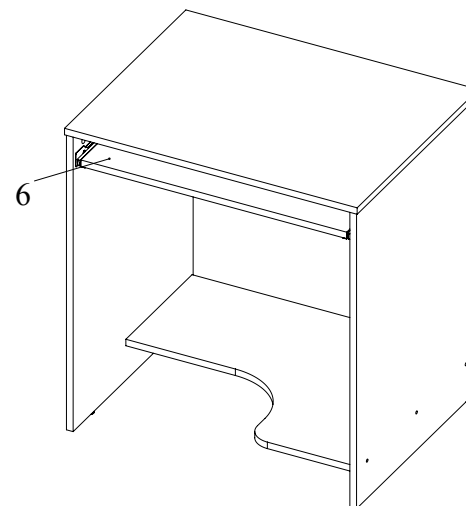

Рис.6