

Рекомендации по эксплуатации

1. Мебель рекомендуется эксплуатировать в проветриваемом, сухом помещении с температурой воздуха не ниже 10С и относительной влажностью не более 70%.
2. Мебель, транспортируемую в условиях минусовой температуры, при установке в помещении следует немедленно протереть сухой мягкой тканью как снаружи, так и внутри.
3. Мебель должна быть защищена от прямого попадания солнечных лучей, не должна размещаться вблизи отопительных приборов, сырых и холодных стен. Поверхность деталей мебели оберегать от попадания влаги, щелочей, ацетона, спирта и кислот, а также от механических повреждений. На поверхность мебели не следует ставить горячие предметы. При случайном попадании жидкости мебель немедленно протереть мягкой тканью. Удалять пыль с поверхности, облицованной специальными пленками, следует сухой мягкой тканью.
4. Зеркала и стекла рекомендуется чистить любыми средствами, предназначенными для этих целей.
5. В мебели, имеющей крепление болтами, винтами, шурупами, при ослаблении соединений, необходимо периодически подтягивать все крепёжные элементы.

При правильной эксплуатации изделия срок службы составляет 10 лет.

Внимание!

В случае обнаружения производственных дефектов обратитесь к продавцу с гарантийным талоном, заполненным по месту приобретения изделия. Гарантийный талон выписывается отдельным документом и заполняется продавцом на момент продажи изделия.

К сведению покупателя

Предприятие оставляет за собой право вносить изменения в конструктивные элементы мебели на основе внедрения передовых технологий, улучшающих качество выпускаемой продукции.

ИНСТРУКЦИЯ ПО СБОРКЕ И ЭКСПЛУАТАЦИИ

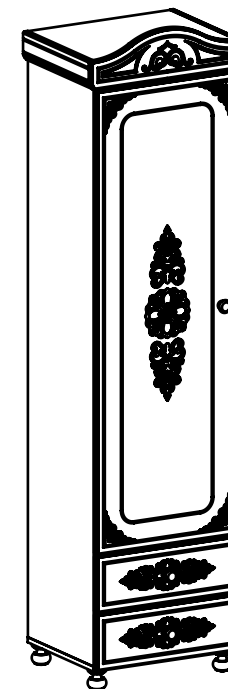

Мебель бытовая "Ассоль" Шкаф-пенал АС-1

Габаритные размеры в мм,
532x416x2060
(длина; ширина; высота)
ГОСТ 16371-2014

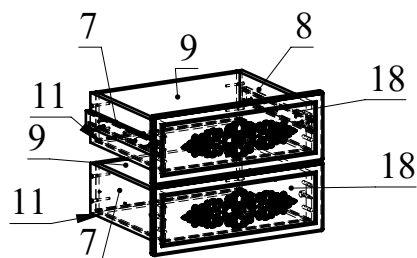
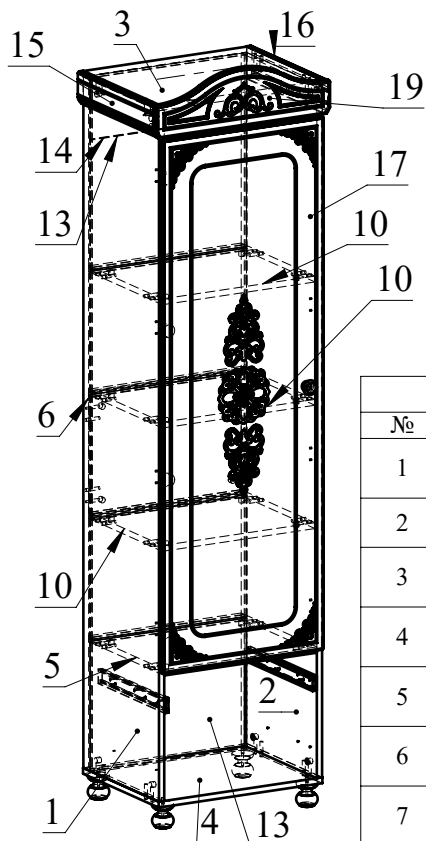

Ведомость комплектующих			
№	Рис.	Наименование	Кол
1		Ножка Арабика	4
2		Ручка арабика	3
3		Шпилька минификса	34
4		Головка минификса	34
5		Заглушка минификса	34
6		Конфирмат 7x50	12
7		Заглушка конфирматная	12
8		Шкант	40
9		Петля накладная с евровинтом	4
10		Шуруп 3,5x16	44
11		Шуруп 4x40	3
12		Шуруп 4x30	4
13		Телескоп 350	2
14		Заглушка-пробка d5	8
15		Ключ конфирматный	1
16		Профиль соед. для ДВП	0,464
17		Соединитель задней стенки	12

Ведомость деталей			
№	Ширина	Длина	Кол.
1	400	1892	1
2	400	1892	1
3	400	500	1
4	400	500	1
5	400	466	1
6	322	466	1
7	130	350	2
8	130	350	2
9	130	408	2
10	390	466	3
11	348	422	2
12	478	331	3
13	478	356	2
14	478	174	1
15	90	400	1
16	90	400	1
17	494	1461	1
18	180	494	2
19	160	533	1

Рекомендованный порядок сборки изделия

1. Подготовьте детали к сборке. Для этого вкрутите шпильки минификс в детали 1,2,3,19 и 20 (Рис.1). Затем вставьте головки минификс и шканты в детали 1,2, 3, 5,6,7,8,10,15,16 (Рис. 2).
2. Отсоедините от основания телескопических направляющих внутренние планки, отогнув пластиковый рычажок фиксатора (Рис.3). Основания телескопических направляющих закрепите на деталях 1 и 2 шурупами 3,5x16 (Рис. 4).
3. Соедините детали 1 с деталями 5 и 10 согласно схеме и затяните головки минификс. В паз вставьте детали 12,13,14. Соедините детали 6 и 1, затяните головки (Рис. 5).
4. Соедините детали 2 и 5,6,10, затените головки минификс (Рис.5). С помощью конфирмат прикрутите опоры на деталь 4. Соедините детали 3,4 и 1,2, затяните головки минификс.
5. Установите петли накладные с евровинтом на деталь 17, закрепив их шурупами 3,5x16. Ответные планки петель установите на деталях 1 или 2 в зависимости от выбора стороны открытия дверей (Рис.6 и 7). Установите дверцы, закрепив петли затяжными винтами (Рис. 7). С помощью шурупа 4x40, прикрутите ручку на деталь 17 (Рис.6).
6. Соберите ящики. Для этого соедините детали 7,8 и 9 с помощью конфирмат. Затем вставьте деталь 11 в пазы. Соедините детали 18 и 7,8, затяните головки минификс. Внутренние планки телескопических направляющих закрепите на деталях 7 и 8 шурупами 3,5x16 (Рис. 8). С помощью шурупа 4x40 прикрутите ручки на деталь 18.
7. Соедините детали 15,16 и 19, затяните головки минификс. С помощью шурупов 4x30 соедините дет.15,16,19 и 1,2 (Рис.6).
8. После сборки установите соединители задней стенки (Рис.9).
9. Вставьте ящики и заглушки для конфирмат и минификс. Заглушки-пробки d5 мм вставьте в отверстия диаметром 5 мм.
10. Отрегулируйте дверцы с помощью регулировочных винтов (Рис.10).

Рис.1



Рис.2



Рис.3

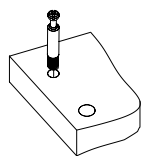

Рис.4

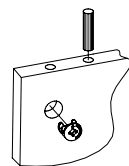

Рис.6

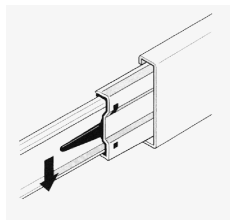

Рис.5

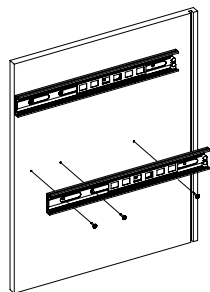

Рис.7

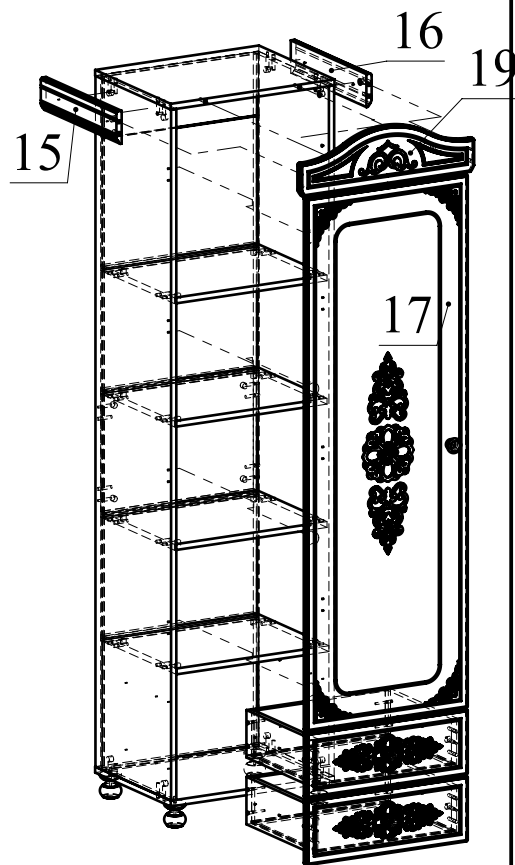

Рис.8

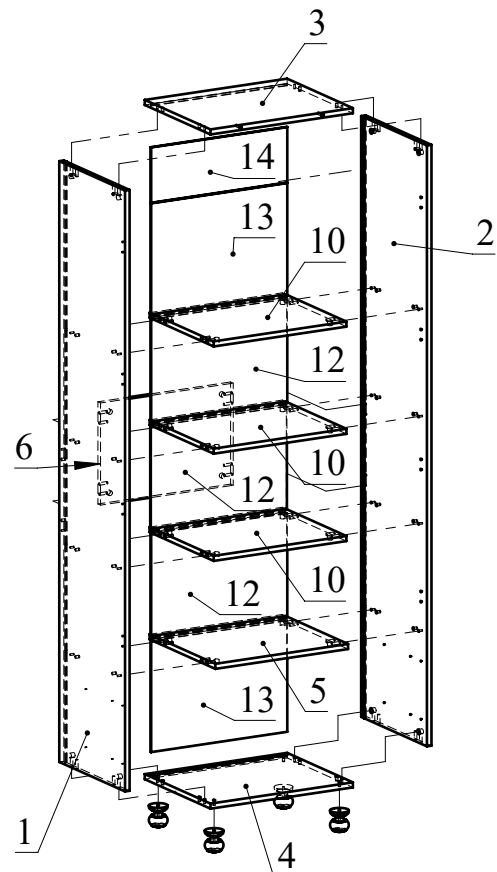

Рис.9

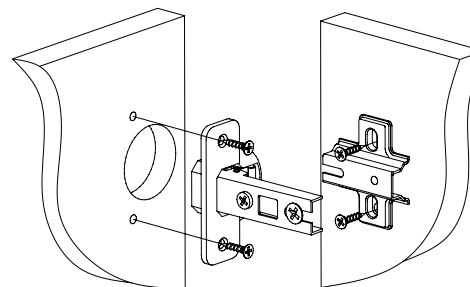

Рис.10

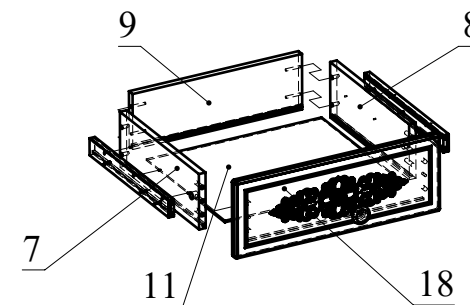

Регулировка вперед-назад. Регулируется крепежным винтом

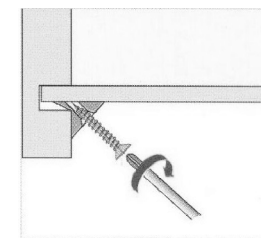
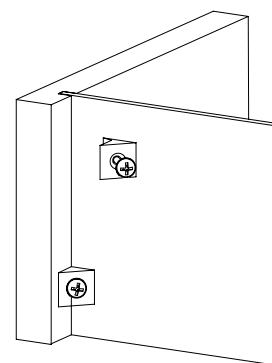
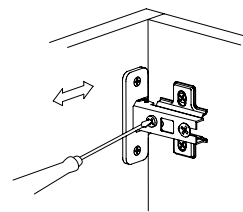
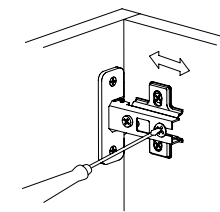

Регулировка вправо-влево. Регулируется юстировочный винт

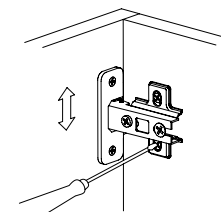

Регулировка вверх-вниз. Регулируются установочные винты